

# ROTEX® Sprzęgło skrętnie elastyczne

bęben hamulcowy / tarcza hamulcowa

Wykonanie BTAN nr 011 oraz SBAN nr 013

Dla nowoczesnych zespołów napędowych



ROTEX  
REVOLUX



- Sprzęgło BTAN z bębmem hamulcowym do montażu w hamulcu dwuszczykowym wg DIN 15431/15435
- Sprzęgło SBAN z tarczą dla hamulca tarczowego
- Każdy typ sprzęgła można łączyć z różnymi wielkościami bębna lub tarczy hamulcowej (patrz dobór wymiaru "N")
- Bęben lub tarczę hamulcową należy osadzić na tym końcu wału, na który działa większy moment bezwładności
- Maksymalny moment hamowania nie może być większy niż max. moment przenoszony przez sprzęgło
- Typ BTAN i SBAN - krótkie terminy dostaw dla typowych rozwiązań
- Dokładne instrukcje montażu na naszej stronie internetowej

Elementy

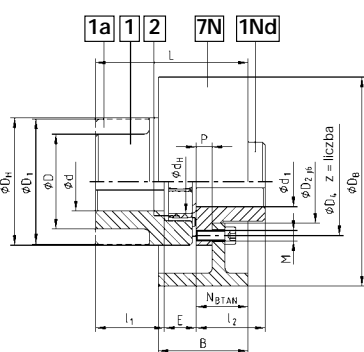

BTAN z bębmem hamulcowym

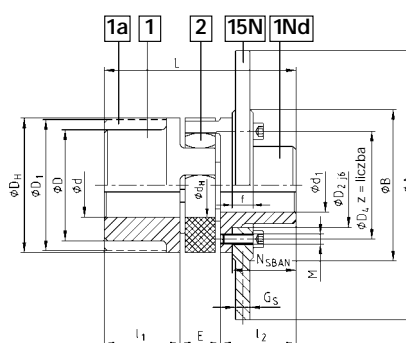

SBAN z tarczą hamulcową

rozmiar BTAN SBAN	otwór wstęp. Ød ØD ØD <sub>1</sub>	element 1Nd	otwór gotowy d <sub>1</sub> max.		wymiar												
			GGG	St	D <sub>H</sub>	D <sub>2</sub>	D <sub>4</sub>	d <sub>H</sub>	z	podziłka 1) z x ł	M	l <sub>1</sub> ; l <sub>2</sub>	E	L	P	N BTAN	N SBAN
38	szczegółowe wymiary na str. 8 i 9 średnice otworów - str. 21 i 22	na życzenie bez otworów z mag.	-	34	80	50	66	38	8	8 x 45°	M8	45	24	114	7,5		37,5
42			-	42	95	60	80	46	12	16 x 22,5°	M8	50	26	126	9,5		40,5
48			-	48	105	68	90	51	12	16 x 22,5°	M8	56	28	140	10,5		45,5
55			-	55	120	78	102	60	8	8 x 45°	M10	65	30	160	12,5		52,5
65			-	65	135	92	116	68	12	16 x 22,5°	M10	75	35	185	13,5		61,5
75			-	75	160	106	136	80	15		M12	85	40	210	15,5		69,5
90			-	100	200	140	172	100	15		M16	100	45	245	18,5		89,5
100			-	225	156	195	113	15	20 x 18°	M16	110	50	270	20,5		98,5	
110			-	255	176	218	127	15		M20	120	55	295	23,5		96,5	
125			-	290	204	252	147	15		M20	140	60	340	27,5		112,5	

1) Otwory gwintowane do przykręcenia bębna lub tarczy

Bęben hamulc.	sprzęgło ROTEX® BTAN / bęben hamulcowy wg. wymiaru "N"										obroty 1/min [V] (30 m/s)	tarcza hamulcowa		sprzęgło ROTEX® SBAN / tarcza hamulcowa wg. wymiaru "N"										obroty 1/min [V] (30 m/s)
	38	42	48	55	65	75	90	100	110	125		AxGs	Bxf	38	42	48	55	65	75	90	100	110	125	
160x60	31										3550	200x12,5	90x15	x										3800
200x75	36	38	39	41							2800	250x12,5	140x15	x	x	x								3056
250x95	44	46	47	49	50	52					2240	315x16	205x20		x	x	x	x						2425
315x118		55	56	58	59	61	64				1800	400x16	290x20		x	x	x	x	x	x	x			1910
400x150		68	69	71	72	74	77	79	82		1400	500x16	390x20			x	x	x	x	x	x	x		1528
500x190					87	89	92	94	97	101	1120	630x20	520x20				x	x	x	x	x	x		1213
630x236						107	110	112	115	119	900	710x20	600x25					x	x	x	x	x		1076
710x265								123	126	130	800	800x25	690x30						x	x	x	x		955
800x300									144	710	710	900x25	790x30									x	x	849

Inne rozmiary na żądanie wg. arkuszy nr

BTAN:M 380821

SBAN proste: M380822; wykorbione: M 370065

FNN piasta: M 380823

Sposób zamawiania:

ROTEX® - 38	BTAN	200 GG	92	d <sub>A</sub> GG - Ø 38	d <sub>B</sub> St - Ø 30
rozmiar sprzęgła	wykonanie	Ø bębna hamulcowego i materiał	twardość łącznika [Shore A]	element	otwór gotowy
				element	otwór gotowy